

1. Remove rubber feet from leg and mesh seat assembly (A). Push button on legs to fully extend. This will be important for leverage during the assembly process.
1. Retire las zapatas de hule de la asamblea de patas y malla de la silla (A). Oprima el botón en las patas para extenderlas. Esto facilitará el proceso de montaje.
1. Enlever les pieds en caoutchouc de l'assemblage du siège en filet et des pieds (A). Pousser sur le bouton des pieds pour les rallonger au maximum. Cette étape est importante pour mettre de niveau durant le montage.

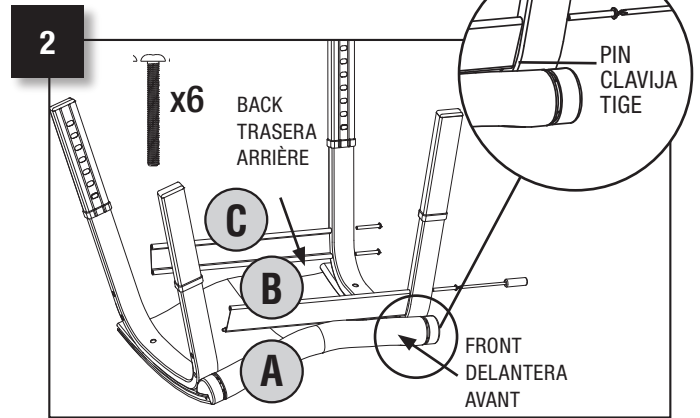

2. Position seat assembly as shown. Locate pins on the front cross-bar (B). Insert pin of front cross bar into the side of the seat assembly (A) in the hole closest to the mesh. Insert one 2" screw (found in cross bar screw package) through leg into other cross bar hole and tighten. Insert two 2" screws into back crossbar (C) and tighten. **Note: It is extremely important to align the holes correctly for proper screw threading.**
2. Posicione la asamblea de la silla según la ilustración. Encuentre las clavijas en la barra horizontal delantera (B). Inserte la clavija de la barra delantera en el costado de la asamblea (A) en el hoyo más cerca de la malla. Inserte un perno de 2" en la pata hacia el hoyo de la otra barra horizontal y apriételo. Inserte 2 pernos de 2" en la barra trasera (C) y apriételes. **Nota: Es sumamente importante alinear los hoyos correctamente para que se enrosquen bien los pernos.**
2. Placer l'assemblage du siège dans la position indiquée. Repérer les tiges sur la barre transversale avant (B). Insérer la tige de la barre transversale avant dans le côté de l'assemblage du siège (A), dans le trou le plus près du filet. Faire passer une vis de 2 po (fournie dans l'ensemble de vis de barre transversale) dans le pied et l'insérer dans l'autre trou de barre transversale. Visser. Insérer deux vis de 2 po dans la barre transversale arrière (C) et visser. **Remarque : Il est très important d'aligner les trous correctement pour bien fileter les vis.**

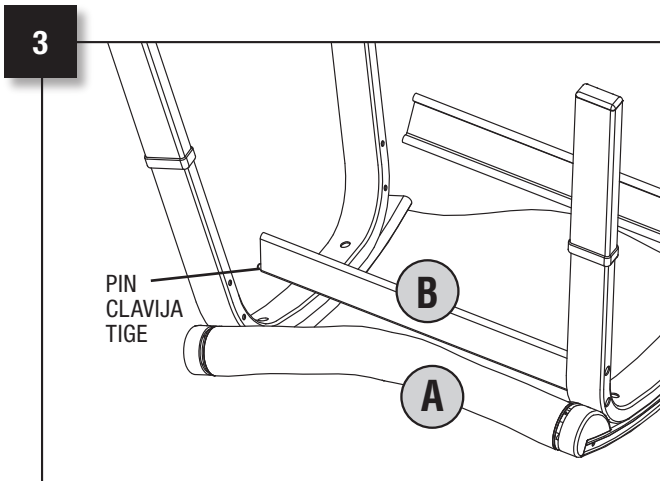

3. Insert pin of front cross bar (B) into the other side of the seat assembly (A) in the hole closest to the mesh. Note: Some force may be required to push the pin into place.
3. Inserte la clavija de la barra delantera (B) en el otro costado de la asamblea (A) en el hoyo más cerca de la malla. Nota: Puede que se necesite oprimir con cierta fuerza para colocar la clavija.
3. Insérer la tige de la barre transversale avant (B) de l'autre côté de l'assemblage du siège (A), dans le trou le plus près du filet. Remarque : Exercer au besoin une certaine pression pour pousser la tige en place.

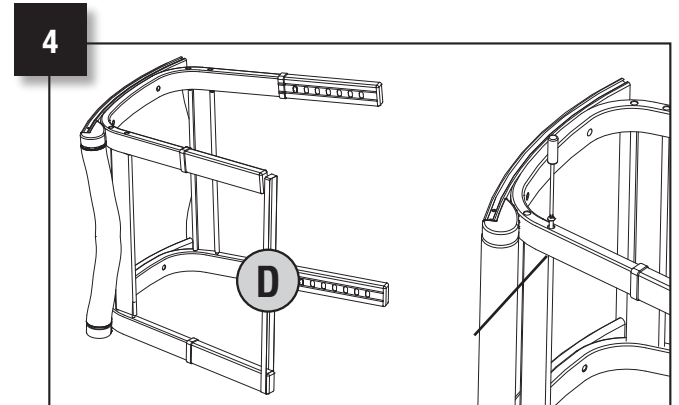

4. Turn chair on its side, with the unscrewed legs up. Gently push on front chair legs and attach assembly strap (D). Align open hole on front cross bar with the hole located on the leg. Insert one 2" screw (found in cross bar screw package) through holes and fully tighten. Remove strap.
4. Coloque la silla sobre un costado con las patas desensroscadas hacia arriba. Oprima suavemente las patas delanteras y conecte la correa (D). Alinee un hoyo de la barra delantera con el hoyo de la pata. Inserte un perno de 2" en los hoyos y apriételes firmemente. Retire la correa.
4. Placer la chaise sur le côté, les pieds dévissés vers le haut. Pousser doucement les pieds avant de la chaise et fixer la courroie d'assemblage (D). Aligner le trou ouvert sur la barre transversale avant avec le trou situé sur le pied. Insérer une vis de 2 po (fournie dans l'ensemble de vis de barre transversale) dans les trous et bien serrer. Enlever la courroie.

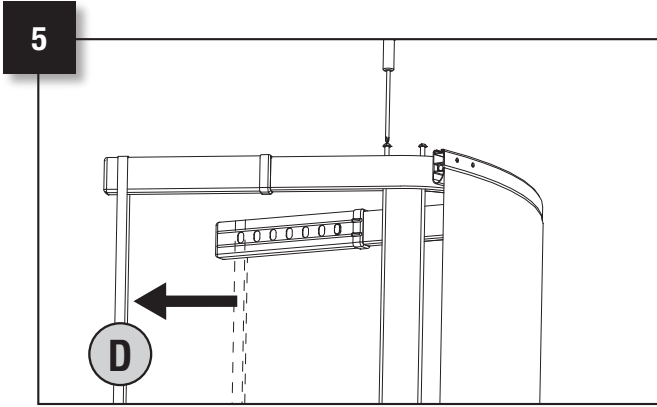

5. Align remaining holes on back cross bar with holes on the leg. Move and install strap. Insert two 2" screws (found in cross bar screw package) through holes and tighten. Fully tighten all screws. Recheck all screws.
5. Alinee los demás hoyos de la barra trasera con los hoyos de la pata. Mueva e instale la correa. Inserte 2 pernos de 2" en los hoyos y apriételos. Apriete bien todos los pernos. Revise de nuevo todos los pernos.
5. Aligner les autres trous sur la barre transversale arrière avec les trous sur le pied. Déplacer et installer la courroie. Insérer 2 vis de 2 po (fournies dans l'ensemble de vis de barre transversale) dans les trous et serrer. Bien serrer toutes les vis. Vérifier de nouveau pour s'assurer que toutes les vis sont bien serrées.

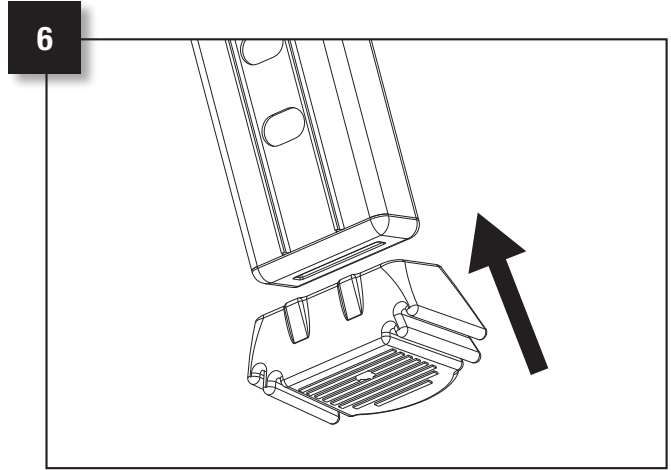

6. Remove strap and insert plastic caps to cover screws. Replace rubber feet.
6. Retire la correa y cubra los pernos con las tapitas de plástico. Vuelva a colocar las zapatas de hule.
6. Enlever la courroie et couvrir les vis avec les capuchons en plastique. Replacer les pieds en caoutchouc.

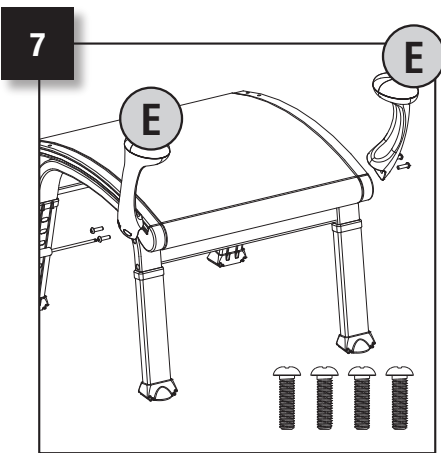
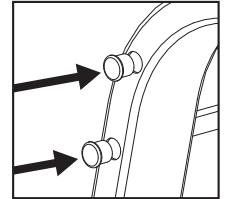

7. Attach right and left handles (E) to seat assembly using four 1" screws (found in handle screw package).
7. Monte las agarraderas de derecha e izquierda (E) en la asamblea con los 4 pernos de 1" proporcionados.
7. Fixer les poignées droite et gauche (E) sur l'assemblage des pieds en utilisant 4 vis de 1 po (fournies dans l'ensemble de vis de poignées).

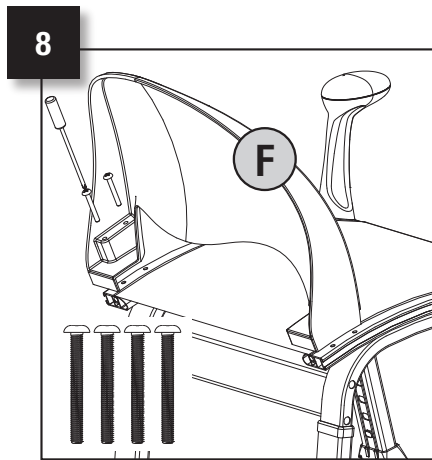

8. Attach seat back (F) to seat assembly using four 2 1/4" screws (found in seat back screw package).
8. Monte el respaldo (F) en la asamblea con los 4 pernos de 2 1/2" proporcionados.
8. Fixer le dossier de la chaise (F) sur l'assemblage du siège à l'aide de 4 vis de 2 1/4 po (fournies dans l'ensemble de vis du dossier du banc).

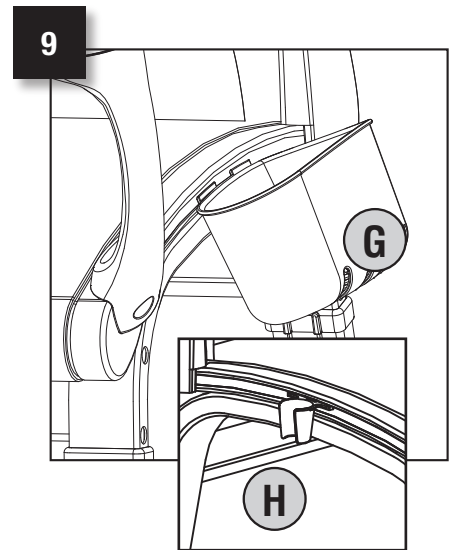

9. Insert basket organizer (G) and shower holder (H) into slot located on seat assembly side.
9. Inserte la cesta organizadora (G) y el soporte para la regadera (H) en la ranura en el costado de la asamblea.
9. Insérer l'organisateur de panier (G) et le porte-douche (H) dans la fente située sur le côté de l'assemblage du siège.



INNOVATIVE DESIGNS
for independent living™

WARNING:

TO PREVENT SERIOUS OR FATAL INJURY: FOR USE ONLY BY PERSONS WEIGHING LESS THAN 400 POUNDS. Consult a healthcare professional for advice and instructions specific to your needs before use. Contact CSI immediately at 1-800-289-6636 if any components are missing or damaged. Install in accordance with CSI's instructions. Do not modify this product in any way. FOR QUESTIONS OR ASSISTANCE WITH INSTALLATION CONTACT CSI AT 1-800-289-6636.

LIMITED LIFETIME WARRANTY:

If this product fails due to materials or workmanship at any time during the life of the product, Creative Specialties International (CSI), a division of Moen Incorporated, will replace it free of charge, postage-paid. Simply contact CSI at 1-800-289-6636 for replacement information. This warranty does not cover products which have been abused, altered, damaged, misused, cut or worn.

TO THE EXTENT PERMITTED BY LAW, CSI DISCLAIMS ALL OTHER IMPLIED OR EXPRESS WARRANTIES INCLUDING ALL WARRANTIES OF MERCHANTABILITY AND/OR FITNESS FOR A PARTICULAR PURPOSE.

LIMITATION OF LIABILITY: THIS WARRANTY IS YOUR SOLE REMEDY AND CSI SHALL NOT BE LIABLE FOR ANY DAMAGES, WHETHER DIRECT, INDIRECT, INCIDENTAL, SPECIAL, CONSEQUENTIAL, EXEMPLARY, OR OTHERWISE, INCLUDING LOST REVENUES AND LOST PROFITS, ARISING OUT OF ANY THEORY OR RECOVERY, INCLUDING STATUTORY, CONTRACT OR TORT. NOTWITHSTANDING THE TERM OF ANY LIMITED OR IMPLIED WARRANTY, OR IN THE EVENT THAT ANY LIMITED WARRANTY FAILS OF ITS ESSENTIAL PURPOSE, IN NO EVENT WILL CSI'S ENTIRE LIABILITY EXCEED THE PURCHASE PRICE OF THIS PRODUCT. SOME STATES AND PROVINCES DO NOT ALLOW THE EXCLUSION OR LIMITATION OF INCIDENTAL OR CONSEQUENTIAL DAMAGES SO THE ABOVE LIMITATIONS OR EXCLUSIONS MAY NOT APPLY TO YOU. THIS LIMITED WARRANTY GIVES YOU SPECIFIC LEGAL RIGHTS, AND YOU MAY ALSO HAVE RIGHTS WHICH VARY FROM STATE TO STATE AND PROVINCE TO PROVINCE.

For additional warranty information, visit www.homecare.moen.com

Home Care by Moen Premium Shower Chair meets or exceeds the applicable requirements of the following standards/guidelines:

 The Americans with Disabilities Act (ADA)

ADVERTENCIA:

PARA EVITAR LESIONES SERIAS O FATALES, UTILICE ÚNICAMENTE CON INDIVIDUOS QUE PESEN MENOS DE 180 KILOGRAMOS (400 LIBRAS). Antes de utilizarlo, pida a un profesional de salud asesoría e instrucciones específicas según sus necesidades. Comuníquese con CSI de inmediato al 1-800-289-6636 en caso de encontrar un componente dañado o faltante. Instale de acuerdo con las instrucciones de CSI. No modifique este producto en ninguna forma.

EN CASO DE TENER DUDAS O NECESITAR AYUDA EN LA INSTALACIÓN, COMUNÍQUESE CON CSI AL 1-800-289-6636.

GARANTÍA LIMITADA PARA LA VIDA ÚTIL DEL PRODUCTO

Si este producto falla debido a un defecto en los materiales o el trabajo durante la vida útil del producto, Creative Specialties International (CSI), una división de Moen Incorporated, lo reemplazará sin cargo, con el porte pagado. Para solicitar información para el reemplazo, comuníquese con CSI al 1-800-289-6636. Esta garantía no cubre productos sometidos a tratos indebidos, alteraciones, daños, desgaste o cortes. HASTA DONDE LO PERMITA LA LEY, CSI NIEGA LAS DEMÁS GARANTÍAS IMPLÍCITAS O TÁCITAS, ENTRE ELLAS TODAS LAS GARANTÍAS EN CUANTO A LA COMERCIABILIDAD O IDONEIDAD PARA UN FIN PARTICULAR.

LIMITACIÓN DE RESPONSABILIDAD: ESTA GARANTÍA ES SU ÚNICO RECURSO Y CSI NO SERÁ RESPONSABLE DE DAÑOS Y PERJUICIOS, SEAN DIRECTOS, INDIRECTOS, FORTUITOS, ESPECIALES, CONSECUENCIALES, EJEMPLARES O DE OTRO TIPO, ENTRE ELLOS LOS INGRESOS Y GANANCIAS PERDIDOS QUE RESULTEN DE CUALQUIER TEORÍA O RECUPERACIÓN, TALES COMO LAS ESTATUTARIAS, POR CONTRATO O EXTRA CONTRACTUALES, INDEPENDIENTEMENTE DEL PLAZO DE CUALQUIER GARANTÍA LIMITADA O TÁCITA, O EN EL CASO DE QUE UNA GARANTÍA LIMITADA NO CUMPLA SU PROPÓSITO BÁSICO, EN NINGÚN MOMENTO LA RESPONSABILIDAD GLOBAL DE CSI SERÁ MAYOR DEL PRECIO DE VENTA DE ESTE PRODUCTO. ALGUNOS ESTADOS Y PROVINCIAS NO PERMITEN LAS EXCLUSIONES O LIMITACIONES DE LOS DAÑOS Y PERJUICIOS INCIDENTALES O CONSECUENCIALES, DE MODO QUE ES POSIBLE QUE LAS ANTERIORES LIMITACIONES O EXCLUSIONES NO SEAN APLICABLES A SU PRODUCTO. ESTA GARANTÍA LIMITADA LE OTORGA DERECHOS LEGALES ESPECÍFICOS, Y ES POSIBLE QUE USTED TAMBIÉN TENGA OTROS DERECHOS QUE VARIEN SEGÚN EL ESTADO Y LA PROVINCIA.

Para obtener información sobre la garantía, acceda a <http://www.homecare.moen.com>.

La Silla de Regadera Home Care por Moen cumple o supera los requisitos aplicables de las siguientes normas/lineamientos:

 Ley de Estadounidenses con Discapacidades (ADA, o Americans with Disabilities Act)

MISE EN GARDE :

POUR PRÉVENIR TOUTE BLESSURE GRAVE OU MORTELLE : N'UTILISER QUE POUR DES PERSONNES PESANT MOINS DE 181,4 KG (400 lb). Consulter un professionnel des soins de la santé pour obtenir des conseils et des directives spécifiques à vos besoins avant d'utiliser le produit. Contacter CSI immédiatement au 1-800-289-6636 s'il manque des pièces ou si elles sont endommagées. Installer en suivant précisément les directives de CSI. Ne pas modifier ce produit de quelque façon que ce soit.

POUR TOUTE QUESTION OU POUR OBTENIR DE L'AIDE POUR L'INSTALLATION, CONTACTER CSI AU 1-800-289-6636.

GARANTIE À VIE LIMITÉE :

Si ce produit est défectueux en raison des pièces ou de la qualité de l'exécution, en tout temps durant la durée de vie du produit, Creative Specialties International, une division de Moen incorporée (CSI), le remplacera gratuitement, port payé. Il suffit de contacter CSI au 1 800 882-6636 pour obtenir des renseignements sur le remplacement du produit. Cette garantie ne couvre pas les produits qui ont été utilisés de façon abusive, modifiés, endommagés, mal utilisés, coupés ou qui sont usés.

DANS LES LIMITES DE LA LOI, CSI DÉCLINE TOUTE IMPLICITE OU EXPLICITE, Y COMPRIS TOUTE GARANTIE DE COMMERCIALITÉ ET/OU DE FONCTIONNEMENT À UNE FIN PRÉCISE.

LIMITE DE RESPONSABILITÉ : CETTE GARANTIE EST VOTRE SEUL RECOURS ET CSI NE SERA PAS TENU RESPONSABLE DES DOMMAGES, DIRECTS, INDIRECTS, ACCIDENTAUX, SPÉCIAUX, CONSÉCUTIFS, EXEMPLAIRES, PUNITIFS OU AUTRES, Y COMPRIS LES PERTES DE REVENUS ET DE PROFITS SURVENANT DE TOUTE THÉORIE OU RÉCUPÉRATION, Y COMPRIS CEUX PRÉVUS PAR LA LOI, LES CONTRATS OU LES DÉLITS CIVILS. MALGRÉ LES MODALITÉS DE TOUTE GARANTIE LIMITÉE OU IMPLICITE OU SI TOUTE GARANTIE LIMITÉE DÉROGE DE SES FINS ESSENTIELLES, EN AUCUN CAS LA RESPONSABILITÉ DE CSI NE DÉPASSERA LE PRIX D'ACHAT DE CE PRODUIT. CERTAINS ÉTATS ET CERTAINES PROVINCES NE PERMETTENT PAS L'EXCLUSION NI LA LIMITATION DES DOMMAGES ACCESSOIRES OU CONSÉCUTIFS. LES LIMITES OU LES EXCLUSIONS PRÉCITÉES NE S'APPLIQUENT DONC PAS À VOTRE CAS. CETTE GARANTIE LIMITÉE VOUS DONNE DES DROITS LÉGAUX SPÉCIFIQUES ET VOUS POURRIEZ AVOIR D'AUTRES DROITS QUI VARIENT SELON L'ÉTAT ET LA PROVINCE.

Pour de plus amples renseignements sur la garantie, visitez www.homecare.moen.com.

La chaise de douche haut de gamme Home Care satisfait ou dépasse les exigences des normes/lignes directrices suivantes :

 The Americans with Disabilities Act (ADA)



Home Care is a registered trademark of Home Care Tim-BR-MART, licensed to Moen Incorporated.

Home Care and Creative Specialties are a registered trademarks of Moen Incorporated.

Creative Specialties is a division of Moen Incorporated. © 2008

Home Care es una marca registrada de Home Care Tim-BR-MART, cuyo uso fue autorizado a Moen Incorporated.

Home Care y Creative Specialties son marcas registradas de Moen Incorporated.

Creative Specialties es una división de Moen Incorporated. © 2008

Home Care est une marque déposée de Home Care Tim-BR-MART et Moen incorporée en est un utilisateur autorisé.

Home Care et Creative Specialties sont des marques déposées de Moen incorporée.

Creative Specialties est une division de Moen incorporée. © 2008

25300 Al Moen Drive • North Olmsted • Ohio 44070
1-800-882-0116 • Fax: 1-888-379-2720 • International: 1-440-962-2263 • Fax: 1-440-962-2726
www.homecare.moen.com



INNOVATIVE DESIGNS
for independent living™

Premium Shower Chair Assembly Instructions

Instructivo para montar la silla de regadera

Directives de montage de la chaise de douche

haut de gamme

WARNING: PLEASE FOLLOW THESE ASSEMBLY INSTRUCTIONS CAREFULLY. ASSEMBLER ASSUMES RESPONSIBILITY FOR PROPER ASSEMBLY. FAILURE TO FOLLOW CORRECT ASSEMBLY PROCEDURES CAN RESULT IN SERIOUS INJURY. FOR MAXIMUM STABILITY, ALL FOUR CHAIR LEGS MUST BE ADJUSTED TO THE SAME LENGTH.

ADVERTENCIA: SIGA CON DETENIMIENTO ESTAS INSTRUCCIONES. UNA INSTALACIÓN ADECUADA ES RESPONSABILIDAD DEL INSTALADOR. NO RESPETAR EL PROCEDIMIENTO DE INSTALACIÓN PUEDE CAUSAR LESIONES SERIAS. PARA OBTENER LA MÁXIMA ESTABILIDAD, HAY QUE AJUSTAR LAS CUATRO PATAS CON LA MISMA LONGITUD.

MISE EN GARDE : SUIVRE ATTENTIVEMENT CES DIRECTIVES D'INSTALLATION. L'INSTALLATEUR EST RESPONSABLE D'ASSEMBLER CORRECTEMENT L'ARTICLE. IL EST IMPÉRATIF DE SUIVRE À LA LETTRE LES DIRECTIVES D'INSTALLATION AU RISQUE D'ENTRAÎNER DE GRAVES BLESSURES. POUR UNE STABILITÉ MAXIMALE, LES QUATRE PIEDS DE LA CHAISE DOIVENT ÊTRE RÉGLÉS À LA MÊME HAUTEUR.

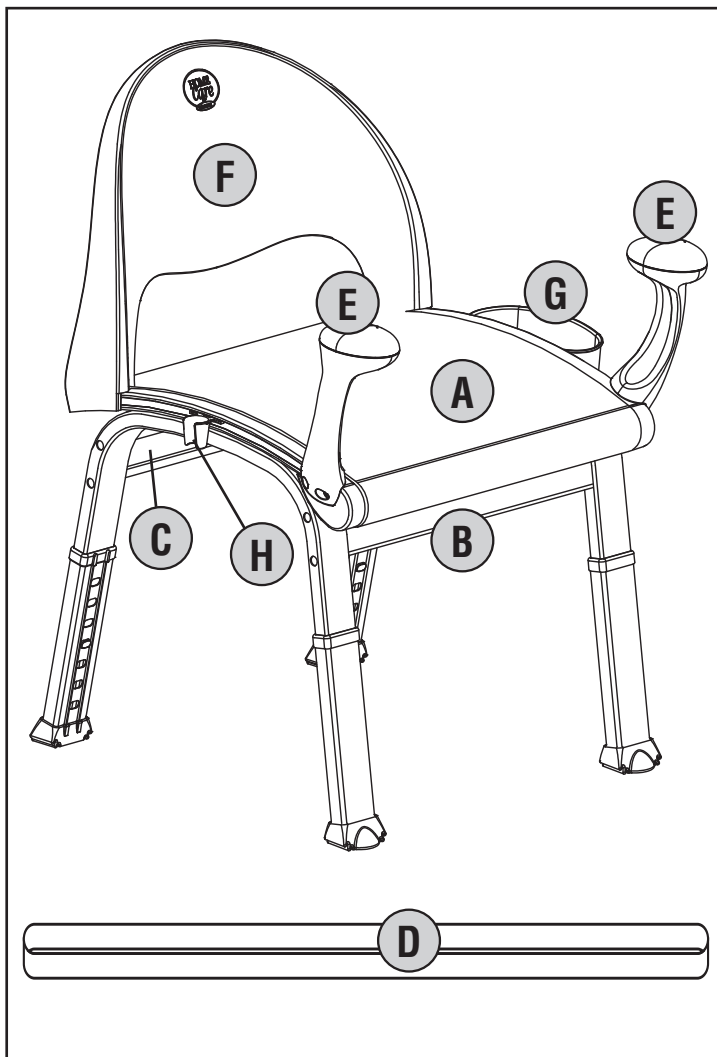

Estimated assembly time: 20 to 30 minutes

Tiempo estimado de montaje: 20-30 minutos

Durée prévue d'installation : de 20 à 30 minutes

Tools Required Herramienta requerida Outils requis

A phillips head screwdriver is required to assemble this product
Desarmador cruz

Un tournevis à pointe cruciforme est nécessaire pour assembler ce produit.

Parts List

- A** Leg and mesh seat assembly
- B** Front cross bar (has pins) with cross bar screw package (six screws; eight plastic caps)
- C** Back cross bar
- D** Assembly strap
- E** Handles (right and left) with handle screw package (four 1" screws)
- F** Seat back with seat back screw package (four 2 1/4" screws)
- G** Basket organizer
- H** Shower holder

Lista de piezas

- A** Asamblea de patas y malla de la silla
- B** Soporte horizontal delantero con 6 pernos y 8 tapitas de plástico
- C** Soporte horizontal trasero
- D** Correa de montaje
- E** Agarradera (derecha e izquierda) con 4 pernos de 1"
- F** Respaldo con 4 pernos de 2 1/4"
- G** Cesta organizadora
- H** Soporte para la regadera

Liste des pièces

- A** Assemblage du siège en filet et des pieds
- B** Barre transversale avant (avec tiges) avec ensemble de vis de barre transversale (6 vis; 8 capuchons en plastique)
- C** Barre transversale arrière
- D** Courroie de montage
- E** Poignées (droite et gauche) avec ensemble de vis de poignées (4 vis de 1 po)
- F** Dossier de la chaise avec ensemble de vis pour le dossier (4 vis de 2 1/4 po)
- G** Panier organisateur
- H** Porte-douche